

VDI – CNC Kurzbohrfutter für Rechts- und Linkslauf

en profix



verstellbare
Düsen für
Kühlmittel

Code	A	D	Bereich	€	
				Standard	Form AD
VDI16-PBF-1-10	41	40	1-10	159,00	
VDI20-PBF-1-10	41	50	1-10	159,00	
VDI25-PBF-1-10	78	50	1-13	159,00	
VDI30-PBF-1-13	87	50	1-13	159,00	159,00
VDI30-PBF-1-16	92	55	1-16	169,00	
VDI40-PBF-1-13	88	50	1-13	164,00	164,00
VDI40-PBF-1-16	93	55	1-16	171,00	
VDI50-PBF-1-10	101,5	55	1-16	199,00	

Form AD für Kühlkanalbohrer
Standard : mit 3 verstellbaren Kugelspritzdüsen

VDI - Stangengreifer



Code	d1	d2	d3	€
STG-VDI20	20	6-56	54-110	475,00
STG-VDI25	25	6-56	54-110	505,00
STG-VDI30	30	6-56	54-110	505,00
STG-VDI40	40	10-60	54-110	560,00

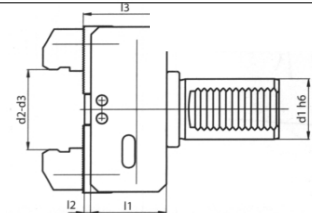

Lieferung inkl. kurzen und langen Backen d1 = Spannbereich mit kurzen Backen
d2 = Spannbereich mit langen Backen

Vollbohrer mit VDI-Direktaufnahme

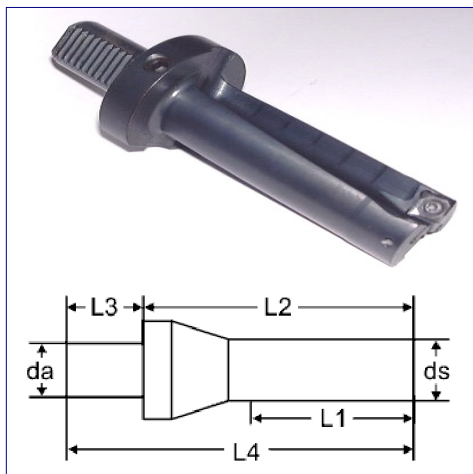

Vorteile :

- bessere Längenausnutzung , weil eine zusätzliche Spannaufnahme wegfällt.
- Trägerwerkzeuge aus hochfestem vergütetem Werkzeugstahl
- nitriergehärtete Oberfläche
- optimale Spanabfuhr durch die geschuppten Spankanäle
- formgebundener Plattensitz der äußeren Schneide für Durchmesser 18 – 45 mm
- Kostenersparnis durch preisgünstige CCMT Wendeschneidplatten im Durchmesserbereich 18 – 45 mm

VDI-30

Bestell-Code	ds	L1	L2	L3	L4	WPS	€
VBR-VDI30-2665	26	65	105	55	160	A	210,60
VBR-VDI30-2870	28	70	105	55	160	A	210,60
VBR-VDI30-3075	30	75	122	55	177	A	210,60
VBR-VDI30-3280	32	80	122	55	177	A	225,00
VBR-VDI30-3485	34	85	122	55	177	A	225,00
VBR-VDI30-3690	36	90	137	55	192	B	247,50
VBR-VDI30-3895	38	95	137	55	192	B	247,50
VBR-VDI30-40100	40	100	137	55	192	B	247,50
VBR-VDI30-42105	42	105	147	55	202	B	265,50
VBR-VDI30-44110	44	110	147	55	202	B	265,50

VDI-40

Bestell-Code	ds	L1	L2	L3	L4	WPS	€
VBR-VDI40-40100	40	100	150	63	213	B	273,60
VBR-VDI40-42105	42	105	150	63	213	B	289,80
VBR-VDI40-44110	44	110	150	63	213	B	289,80
VBR-VDI40-46115	46	115	160	63	223	C	305,10
VBR-VDI40-48120	48	120	160	63	223	C	305,10
VBR-VDI40-50125	50	125	175	63	238	C	305,10
VBR-VDI40-52130	52	130	175	63	238	C	314,10
VBR-VDI40-54135	54	135	175	63	238	C	314,10
VBR-VDI40-56140	56	140	185	63	248	C	322,20
VBR-VDI40-58145	58	160	185	63	248	C	322,20
VBR-VDI40-60150	60	150	190	63	253	C	322,20

... immer aktuell ... immer preiswert immer Sonderaktionen : www.enpro-gmbh.de